

# Méthodes de construction



1. Principes généraux	11
2. Planification	19
3. Conception	57
4. Préparation du projet	97
5. Exécution du projet	123
6. Application pratique	139

Editeur: Editions Swissmem  
4<sup>e</sup> édition 2016

Commandes:  
Swissmem Berufsbildung  
Brühlbergstrasse 4  
8400 Winterthur

Téléphone service d'expédition 052 260 55 55  
Fax service d'expédition 052 260 55 59

[www.swissmem-berufsbildung.ch](http://www.swissmem-berufsbildung.ch)  
[vertrieb.berufsbildung@swissmem.ch](mailto:vertrieb.berufsbildung@swissmem.ch)

Copyright texte, dessins et graphisme:  
© by Swissmem, Zurich

Tous droits réservés, Cet ouvrage et ses différentes parties sont protégés par des droits d'auteur. Toute utilisation autre que celles prévues par la loi doit faire l'objet d'une autorisation écrite de la part de l'éditeur.

## Préambule

Le guide méthodique «Méthodes de construction» dispense les bases dont les dessinatrices-constructrices industrielles et les dessinateurs-constructeurs industriels CFC doivent disposer pour exercer leur activité professionnelle.

Ce guide méthodique est complété avec l'édition pour les formatrices et les formateurs. Celle-ci contient des informations méthodiques et didactiques ainsi que les solutions des exercices. De plus, une sélection d'exercices supplémentaires est proposée en ligne que le formateur ou la formatrice peuvent utiliser en fonction des besoins.

La présente édition a été révisée sur la base de «l'examen quinquennal» de la réforme 2009 des professions et de l'actuel extrait de normes 2014 et le contenu du tolérancement géométrique dans le domaine des tolérances de forme et de position complété. Cette actualisation ne se limite pas à la partie théorique, elle concerne également divers projets et la partie contenant les exercices pratiques destinés aux apprentis.

Parallèlement, les différents thèmes ont été complétés par des renvois se référant au troisième niveau du catalogue des compétences et ressources. La mise en page a également été mise au goût du jour.

Les codes QR permettent d'accéder à de nouvelles pages web ou démarrer des applications.

L'enseignement des différents thèmes est structuré en trois étapes:

1. Activation
2. Théorie/Exercices
3. Révision

Mai 2016                      Swissmem formation professionnelle

Ce cours a été élaboré par:

### Direction de projet

Joachim Pérez, Chef de projet, Swissmem Formation professionnelle, Winterthur

Fischer Markus, centre de formation azb Stengelbach , Stengelbach

Gnos Robert, Rieter AG, Winterthur

Huwiler Martin, BERUF ZUG, Zug

Illic Milovan, BOBST, Lausanne

Jungo Roger, FRIMECA Berufsbildung, Fribourg

Kellenberger Sven, Bühler AG, Uzwil

Müller Enrico, Ferag AG, Hinwil

Spahr Hans-Ulrich

Tschudi Willi, Maschinenfabrik Rieter AG, Winterthur

Ucakalo Vladimir, Wibilea AG, Neuhausen

van Embden Carsten, azw centre de formation Winterthur, Winterthur

Zingg Markus, RAU centre de formation régional Au, Au

Baur Daniel, Swissmem Formation professionnelle, Winterthur

Nous remercions toute l'équipe pour son assistance technique parfaite et pour l'excellente collaboration.

Pour l'assistance en illustrations et contenus, nous remercions:

Gressel AG, Aadorf

Ferag AG, Hinwil

Bühler AG, Uzwil

Maschinenfabrik Rieter AG, Winterthur

Steinbeis-Beratungszentrum Konstruktion, Werkstoffe und Normung, D-Schorndorf

## Sommaire

### 1. Principes généraux

<b>1.1 Introduction à la construction</b>	<b>11</b>
1.1.0 Questions d'activation des connaissances	11
1.1.1 Qu'est-ce que la construction?	12
1.1.2 Pourquoi Méthodes de construction?	12
1.1.3 Processus de construction	13
1.1.4 Phases de construction	14
1.1.5 Types de construction	15
1.1.6 Exercices	16
1.1.7 Questions de révision	17

### 2. Planification

<b>2.1 Interpréter le problème</b>	<b>19</b>
2.1.0 Questions d'activation des connaissances	19
2.1.1 Présentation du problème	20
2.1.2 Cahier des charges	20
2.1.3 Commande de projet	21
2.1.4 Comparaison entre le cahier des charges/ la description du projet	21
2.1.5 Collecter les informations	22
2.1.6 Sources d'informations	24
2.1.7 Volume d'information	25
2.1.8 Projet «dispositif de serrage»	26
2.1.9 Questions de révision	30
<b>2.2 Interpréter/rédiger un cahier des spécifications/ dossier de conception</b>	<b>31</b>
2.2.0 Questions d'activation des connaissances	31
2.2.1 Cahier des spécifications	32
2.2.2 Dossier de conception	32
2.2.3 Structure et contenus du cahier des spécifications ou du dossier de conception	32
2.2.4 Comparaison entre le cahier des spécifications/ le dossier de conception	33
2.2.5 Ordonner et évaluer les informations	34
2.2.6 Approbation du cahier des spécifications	34
2.2.7 Structurer et filtrer les informations	35
2.2.8 Exigences	37
2.2.9 Souhaits	37
2.2.10 Autres grandeurs d'influence	38
2.2.11 Exemples de grandeurs d'influence	40
2.2.12 Dossier de conception Projet «dispositif de serrage»	43
2.2.13 Exercice	44
2.2.14 Questions de révision	45
<b>2.3 Rédiger la planification des délais, du personnel et des coûts</b>	<b>47</b>
2.3.0 Questions d'activation des connaissances	47
2.3.1 Déroulement de la planification	48
2.3.2 Échéancier	49
2.3.3 Planification du personnel	52
2.3.4 Planification des coûts	53
2.3.5 Exercice	54
2.3.6 Questions de révision	55

## Sommaire

### 3. Conception

<b>3.1 Rédiger une structure fonctionnelle</b>	<b>57</b>
3.1.0 Questions d'activation des connaissances	57
3.1.1 Structure fonctionnelle	58
3.1.2 Structure fonctionnelle Projet «dispositif de serrage»	59
3.1.3 Exercice	60
3.1.4 Questions de révision	61
<b>3.2 Distinguer entre les méthodes de recherche de solutions</b>	<b>63</b>
3.2.0 Questions d'activation des connaissances	63
3.2.1 Conception	64
3.2.2 Méthodes de recherche de solutions	64
3.2.3 Exercice	78
3.2.4 Questions de révision	79
<b>3.3 Distinguer entre les méthodes de prise de décision</b>	<b>81</b>
3.3.0 Questions d'activation des connaissances	81
3.3.1 Méthodes de prise de décision	82
3.3.2 Résumé des méthodes de prise de décision	91
3.3.3 Comparaison avantages-inconvénients Projet «dispositif de serrage»	92
3.3.4 Liste de sélection Projet «dispositif de serrage»	93
3.3.5 Exercice	94
3.3.6 Questions de révision	95

### 4. Préparation du projet

<b>4.1 Préparer l'esquisse</b>	<b>97</b>
4.1.0 Questions essentielles	97
4.1.1 Esquisse	98
4.1.2 Règles de base de la conception	99
4.1.3 Directives de conception	100
4.1.4 Matrice d'évaluation d'un projet	118
4.1.5 Projet détaillé Projet «dispositif de serrage»	119
4.1.6 Exercice	121
4.1.7 Questions de révision	122

### 5. Exécution du projet

<b>5.1 Rédiger une documentation technique</b>	<b>123</b>
5.1.0 Questions d'activation des connaissances	123
5.1.1 Traiter les documentations techniques	124
5.1.2 Types de documentations techniques	125
5.1.3 Nomenclatures	128
5.1.4 Types de nomenclatures	130
5.1.5 Système PGI	132
5.1.6 Autres documentations techniques	134
5.1.7 Retour d'expérience	134
5.1.8 Contrôle des plans	135
5.1.9 Exercice	136
5.1.10 Questions de révision	137

### 6. Application pratique

<b>6.1 Mettre en application le cours</b>	<b>139</b>
6.1.1 Projet «dispositif de perçage»	139

## Explication des signes

---



Solution adéquate, dans le sens de l'optimisation d'un produit.



Option utilisable. Il y a sûrement de meilleures solutions.



Solution inadéquate. Identifiez les points faibles et cherchez une meilleure solution.



Utilisez les outils les mieux appropriés pour résoudre ce problème (texte, croquis, CAO/DAO, etc.)



Objectifs de formation



Remarque importante



Informations



Codes QR: liens vers les pages web



Renvoi vers le niveau CoRe

1.1.4

\_\_\_\_\_  
\_\_\_\_\_  
\_\_\_\_\_  
Notez ici les informations pertinentes, comme les normes nationales ou internationales, les normes de l'entreprise, les titres des ouvrages spécialisés, les modes d'emploi, etc.

## Structure du contenu

---

Le guide méthodique «Méthodes de construction» est divisé en modules, appelés unités d'enseignement. On notera que l'extrait de normes fait partie du guide méthodique. Pour répondre aux questions d'activation et de révision des connaissances, des ouvrages spécialisés peuvent être consultés.

Ces unités d'enseignement sont structurées de la manière suivante:

### **Activation**

Chaque unité d'enseignement commence par des questions d'activation des connaissances antérieures permettant de contrôler votre niveau de connaissances actuel.

### **Théorie**

Cette partie contient en plus de la théorie des questions et/ou des exercices.

### **Exercices**

Dans la partie exercices, différents problèmes relatifs à la partie théorique sont proposés.

### **Révision**

En conclusion de chaque unité d'enseignement, différentes questions de révision sont proposées. Elles servent à consolider les connaissances et permettent aux apprentis ou aux formateurs de contrôler l'acquisition des ressources.

Le bandeau de titre vous rappelle dans quelle partie de l'unité d'enseignement vous vous trouvez.

## Efficienc e des ressources dans le développement de produits

Ces dernières années, les coûts de matériel et d'énergie ne cessent d'augmenter. Dans ce contexte, une gestion et une exploitation efficaces des ressources deviennent toujours plus importantes. Compte tenu de la raréfaction croissante des ressources, le développement durable et une gestion réfléchie des matières et de l'énergie utilisées dans la production représentent un sujet de la plus haute importance.

L'efficienc e des ressources exprime le rapport entre les produits fabriqués et des ressources mises en oeuvre.

Il existe deux méthodes pour y parvenir:

### **Le principe du minimum**

Maintenir le niveau de production en utilisant moins de ressources.

### **Le principe du maximum**

Augmenter le niveau de production avec une même quantité de ressources.

**Lors du développement d'un produit, les aspects suivants en matière d'efficienc e des ressources doivent être pris en compte.**

#### **Processus de construction:**

- Rechercher les bilans écologiques des matériaux et de leurs applications et en tenir compte lors du choix des matériaux et des techniques de fabrication
- Appliquer les normes et directives écologiques relatives aux matériaux et aux produits (par ex. la directive européenne en matière d'écoconception 2009/125/CE) et d'autres normes en faveur de matériaux et de techniques de fabrication à faible impact sur les ressources et l'environnement
- Lors de la construction, utiliser les matériaux de manière respectueuse des ressources et de l'environnement
- Utiliser, réutiliser et récupérer les appareils, les matériaux ainsi que les produits chimiques et toxiques de manière appropriée et respectueuse de l'environnement
- Expliquer et appliquer les normes internes de management environnemental (par ex. SMEA, ISO 14001, etc.)

#### **Recherche systématique de solutions:**

- Décrire des techniques stimulant la créativité pour développer des solutions en faveur de matériaux et de techniques de fabrication à faible impact sur les ressources et l'environnement

#### **Techniques décisionnelles:**

- Comparer les variantes fondées sur l'efficacité énergétique et des matériaux avec des variantes fondées sur des matériaux et des techniques de fabrication conventionnels et les juger selon leur fonctionnalité, leur bilan écologique et leur coût



**Il faut tenir compte de la recyclabilité des matières à mettre en oeuvre. Le gaspillage en matériel et énergie doit être déterminé et minimisé.**



**Réfléchissez par quelles autres mesures vous pouvez, dans votre domaine d'influence, accroître l'efficienc e des ressources dans votre entreprise.**



## Idée de base du cours

### Structure du cours

Dans la première unité d'enseignement, les principes généraux de la construction sont présentés.

De la seconde à la cinquième unité d'enseignement, on trouvera l'élaboration effective de chaque étape de méthode de construction. Chaque étape des méthodes de construction forme donc une unité d'enseignement.

La sixième unité d'enseignement vous donne une vue d'ensemble, des indications et conseils précieux pour une construction optimisée quant à la sécurité.

Dans la dernière unité d'enseignement, vous pouvez mettre en pratique le cours sur la base d'un projet concret

### Projet «dispositif de serrage»

Le projet «**dispositif de serrage**» vous accompagnera pendant l'élaboration des étapes intermédiaires des méthodes de construction. Ce projet permet de présenter sous forme d'exemple les aspects de la théorie en cours de traitement.

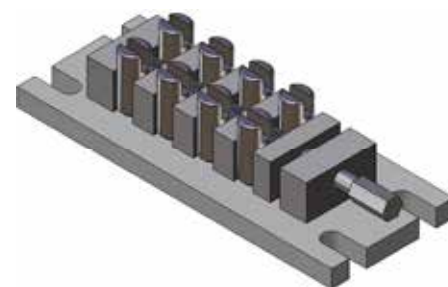

«DISPOSITIF DE SERRAGE»

### Projet pilote «GRESSEL»

Dans la partie exercices correspondante d'une unité d'enseignement, vous pouvez mettre en pratique les aspects théoriques traités grâce au projet pilote «**GRESSEL**».

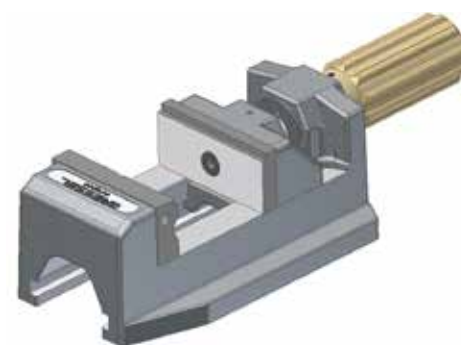

«ÉTAU PERCEUSES GRESSEL ECOPOS 80-M»

L'avantage de cette procédure consiste à vous faire découvrir la théorie sur un exemple puis de l'appliquer sur un projet concret dans la partie exercices.

### Recommandations

À la fin de ce cours, dans le chapitre «**Mettre en application le cours**», vous pourrez mettre en oeuvre ce que vous avez appris dans un autre projet. En complément du cours, vous trouverez **en ligne** (qui fait partie de l'édition solutions) d'autres projets intéressants. En outre, d'autres projets de formation sont disponibles chez Swissmem, notamment la **collection de projets KRPR 1K**. Vous pouvez bien entendu réaliser également des projets propres à l'entreprise. Il est très important que vous procédiez à chaque projet avec la même approche systématique. Travaillez sur des projets de difficultés croissantes en procédant de la même manière. Vous pourrez ainsi développer votre assurance dans les méthodes de construction.

Nous vous conseillons d'assimiler, **avant** de suivre le cours «Méthodes de construction», les outils de dessin et de conception fondamentaux des cours «**Technique de dessin**» et «**Techniques de conception**».



## 1.1 Introduction à la construction



- Connaître le terme «construction»
- Connaître les phases du processus de construction
- Distinguer entre les différents types de construction



3.1.1  
3.1.2  
3.1.3



### 1.1.0 Questions d'activation des connaissances

**1.1.0.1** Qu'entendez-vous par «Construction»?

---

---

---

---

---

---

---

---

**1.1.0.2** D'après vous, quelles activités font partie de la construction?

---

---

---

---

---

---

---

---

**1.1.0.3** Expliquez le terme «Méthodes de construction».

---

---

---

---

---

---

---

---

**1.1.0.4** Comment est organisé dans votre entreprise le département construction? Comment se présente l'organigramme?

---

---

---

---

---

---

---

---

## 1.1 Introduction à la construction

### 1.1.1 Qu'est-ce que la construction?

**Le terme «construire» vient du latin («con»=ensemble et «struere»=assembler) et signifie à la fois projeter, concevoir, développer et fabriquer. Un constructeur s'occupe donc du développement et de la fabrication d'appareils, de machines et d'installations techniques.**

La construction est la conception, généralement créative, fondée sur les connaissances et l'expérience, et visant à des solutions optimales, de produits techniques en déterminant leur structure fonctionnelle et la rédaction d'une documentation prête à l'emploi pour la fabrication. La construction est une activité créative et intellectuelle!

Une bonne construction se distingue par un produit fonctionnant de manière optimale, pouvant être fabriqué avec un minimum de moyens, présentant une qualité correspondant aux exigences du client et ayant un impact aussi faible que possible sur notre environnement.

Mais comment pouvons-nous atteindre les objectifs ambitieux d'une bonne construction?

### 1.1.2 Pourquoi Méthodes de construction?

Les exigences de plus en plus grandes s'appliquant au produit, la complexité des problèmes et la diversité des sources de connaissances demandent aux constructeurs de travailler très méthodiquement. Les décisions qui sont prises en phase de construction vont déterminer le succès ultérieur du produit. Ce faisant, on ne détermine pas seulement la forme et la fonctionnalité, mais également en grande partie les coûts. Il existe un fort potentiel de réduction des coûts et d'amélioration de la qualité pendant le développement du produit. Une construction réussie demande d'une part une approche systématique, et d'autre part des idées créatives.

Une procédure méthodique, s'élaborant pas à pas, assure une progression efficace vers l'objectif. Ceci permet d'être informé constamment de l'avancement du projet et donc de prendre les bonnes décisions pour la suite des opérations. Cela signifie également qu'une procédure méthodique donne la chance d'effectuer des corrections d'objectifs, voire d'interrompre le projet.



**Interrompre un projet après une approche méthodique, parce qu'il se révèle irréalisable sur le plan technique, est également une preuve d'efficacité.**

Les méthodes de construction peuvent s'apprendre, et c'est ce que nous comptons faire avec ce cours. Nous vous montrons à l'aide des méthodes de construction, comment des problèmes peuvent être structurés et résolus systématiquement, c'est-à-dire pas à pas. Nous vous transmettons également des techniques créatives qui vous permettront de trouver des solutions originales et de les mettre en oeuvre. Nous vous montrons comment se déroule un processus de construction, quelles questions on doit se poser et comment on trouve une solution.

### Avantages des méthodes de construction

Une méthode de construction apporte les avantages suivants:

- elle est applicable dans tous les contextes
- elle permet et facilite la détermination de solutions optimales (les solutions n'apparaissent pas par hasard)
- elle simplifie la discussion sur toutes les solutions
- elle simplifie le travail
- elle permet d'économiser du temps
- elle rend possible la détection de mauvaises décisions
- elle facilite la planification et la coordination du travail d'équipe
- elle sert de fil conducteur pour le responsable de l'équipe de projet

### Objectif des méthodes de construction

L'objectif des méthodes de construction est d'apporter les moyens nécessaires au développement de produits techniquement optimaux. C'est une assistance pour une approche méthodique. C'est pourquoi il est important de savoir que l'expérience du constructeur a et gardera un rôle essentiel.